

KNX Combo Switch Actuator

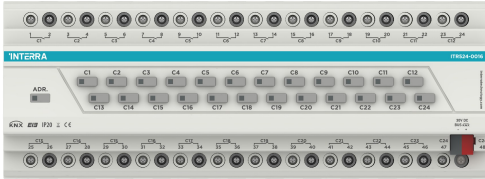

Product Code	ITR5XX-0016
Power Supply	KNX Power supply
Current Consumption	Max. 20mA
Number of Outputs	4, 8, 12, 16, 20 or 24
Output Current	16 A @250 V AC, 120 or 165 A inrush current
Commissioning Mode	S-Mode
Type of Protection	IP 20
Temperature Range	Operation (-10°C...70°C) Storage (-25°C...100°C)
Maximum Air Humidity	< 90 RH
Mounting	DIN Rail
Colour	Light Grey and White
Dimensions	
4/8 outs	105 x 90 x 64 mm (W x H x D)-> 6 DIN units
12/16 outs	171 x 90 x 64 mm (W x H x D)->10 DIN units
20/24 outs	246 x 90 x 64 mm (W x H x D)->15 DIN units
Certification	KNX Certified
Configuration	Configuration with ETS

*XX : 04, 08, 12, 16, 20 or 24.

DESCRIPTION

The combo switch actuator is a versatile device that allows a variety of configurations. The combo device is intended to cover every automation requirement in a smart building for safe and efficient operations. The communication of the devices via the KNX bus enables information exchanges with KNX sensors and the integration with a building management system. The combo has been developed for providing the whole control in the residence and hotel sectors. The usage of these devices guarantees the efficient management and provision of rooms. The manual control of the outputs is possible through the push buttons on the device. It allows the control of the outputs when bus communication failures between devices occur. The combo actuator is supplied with power from the KNX and accordingly does not need any external power supply. The complete configuration of the device is performed via ETS. The type and number of the available objects depend on the settings with ETS.

Combo Output Module Family

Device	Inputs	Outputs	Group Add. (Max)	Assignments (Max)
ITR504	-	4	245	245
ITR508	-	8	245	245
ITR512	-	12	245	245
ITR516	-	16	245	245
ITR520	-	20	245	245
ITR524	-	24	245	245

Combo Output Module Functionality Differences:

Device	Number of Converters	Working Hours Counter	Logic Gates
ITR504	4	ok	4
ITR508	4	ok	4
ITR512	4	ok	4
ITR516	8	ok	4
ITR520	8	x	4
ITR524	8	x	4

Type	Tungsten	Tungsten (reference)	Electronic ballast	LED (reference)	Flourescent (reference)	Capacitive load (reference)
Load	3500 W 277 V AC	4000 W + 140 µF 277 V AC	16 A 277 V AC	600 W 220 V AC	1000 W + 120 µF 230 V AC	1000 W + 600 µF 250 V AC
Inrush (reference value)	220 A	370 A	440 A	300 A	159 A	289 A

Coil Power 50 ms

MAIN FUNCTIONAL CHARACTERISTICS

- Lighting control can be made with every output of the combo switch actuator.
- Heating control can be made with every output of the combo switch actuator.
- Every output of the combo module can be configured as shutter/blind provided that 2 consecutive outputs are available.
- Shutter/blind 24 V configuration can be with 4 outputs of the combo module. However, it is only available in the first four outputs of the (*) blocks.
- Fan Coil 2 pipes configuration can be with 4 outputs of the combo module. However, it is only available in the first four outputs of the (*) blocks.
- Fan Coil 4 pipes configuration can be with 5 outputs of the combo module. However, it is only available in the first five outputs of the (*) blocks.
- The functionalities for each output include among other things timing functions, logic gates, scenes, disabling function, forced, working hours counter, periodical monitoring and different configurations for feedback telegrams.
- Last situation memory against power failure.

(*): Each block consists of every 6 outputs of the combo module that starts from C1 output.

Possible blocks : C1-C6, C7-C12, C13-C18, C19-C24.

MOUNTING AND SAFETY INSTRUCTIONS

- The device may only be installed and put into operation by a qualified electrician or authorized personnel.
- For planning and construction of electric installations, the appropriate specifications, guidelines and regulations in force of the respective country have to be comply.
- Do not connect the main voltage (230 V AC) or any other external voltages to any point of the KNX bus.
- Connecting an external voltage might put the KNX system at risk. Please, do not forget to consider this issue.
- Ensure that there is enough insulation between the 230 V AC voltage cables and the KNX bus.
- Do not expose this device to direct sunlight, rain or high humidity.
- Do not use aerosol sprays, solvents or abrasives that might damage the device.
- Installation only in dry locations and on a 35 mm DIN rail (TH 35).
- Accessibility of the device for operation and visual inspection must be provided.
- Screw down strength is 0.5 Nm.

CONNECTION TO KNX BUS & PROGRAMMING

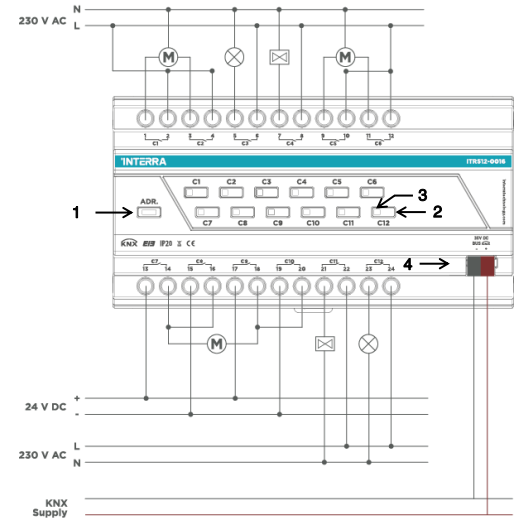

(1) Physical Address Button

This button is used to give a physical address to devices and to verify the bus presence. The red led switched on means the presence of KNX bus and the device status as physical addressing.

(2) Manual Control Button

Via the push buttons present on the device, the loads connected to outputs can be controlled. This manual control has priority over the commands from the KNX bus.

(3) Status LED

The button LED indicates the status of the outputs. When the green LED is on, the output relays are closed.

(4) KNX Connector

The connection of the KNX bus line is made with the terminal block (black/red) included in delivery and inserted into the slot of housing.

MARKS

CE: The device complies with Electromagnetic Compatibility Directive (2004/108/EC) and Low Voltage Directive (2006/95/EC).

Tests are carried out according to

EN IEC 62368-1:2020

EN 50561-1:2013 standards.

KNX Kombo

Çıkış Modülü

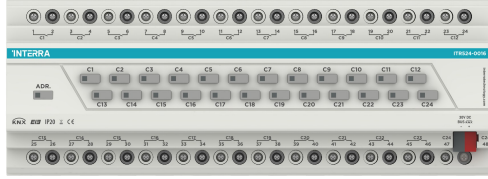

Ürün Kodu	ITR5XX-0016
Güç Kaynağı	KNX Güç Kaynağı
Akım Tüketimi	Maks. 20 mA
Çıkış Sayısı	4, 8, 12, 16, 20 veya 24
Çıkış Akımı	16 A @ 250 V AC, 120 veya 165 A demeraj akımı
İşletme Modu	S-Modu
Koruma Tipi	IP 20
Sıcaklık Aralığı	Çalışma (-10°C...70°C) Depolama (-25°C...100°C)
Maksimum Nem Oranı	< 90 RH
Montajlama	DIN Ray Montaj
Renk	Açık Gri ve Beyaz
Boyutlar	
4/8 çıkış	105 x 90 x 64 mm (W x H x D)-> 6 DIN ünite
12/16 çıkış	171 x 90 x 64 mm (W x H x D)->10 DIN ünite
20/24 çıkış	246 x 90 x 64 mm (W x H x D)->15 DIN ünite
Sertifika	KNX Sertifikası
Yapılandırma	ETS ile Yapılandırma

*XX : 04, 08, 12, 16, 20 veya 24.

©2026 INTERRA



AÇIKLAMA

Kombo modülü birçok konfigürasyon yapmaya olanak sağlayan çok yönlü bir cihazdır. Kombo modülü, bir akıllı binadaki bütün otomasyona yönelik ihtiyaçları güvenli ve etkili bir şekilde yerine getirebilmek için tasarlanmıştır. Cihazların KNX bus hattı üzerinden haberleşmesi KNX sensörleriyle bilgi alışverişi ve bina yönetim sistemi ile entegrasyon sağlar. Kombo modülü, konut ve otel sektörlerinde tüm kontrolleri sağlamak için geliştirilmiştir. Bu cihazın kullanımı, odaların verimli yönetimi ve provizyonunun sağlanmasını garanti eder. Modül çıkışlarının manuel olarak kontrolü cihazın üstündeki butonlarla yapılabilmektedir. Bu, cihazlar arasındaki bus iletişimi sorunları olduğu durumda çıkışları kontrol etmeye yardımcıdır. Kombo modülü enerjisini KNX bus hattından almaktadır. Bu sebeple, modülün enerjisi için harici bir güç kaynağına ihtiyaç yoktur. Cihaz, ETS programıyla devreye alınmaktadır. Kullanılabilir objelerin türü ve sayısı, ETS ile yapılandırılmış ayarlara bağlıdır.

Kombo Çıkış Modülü Allesi:

Cihaz	Girişler	Çıkışlar	Grup Adres (Maks.)	Atamalar (Maks.)
ITR504	-	4	245	245
ITR508	-	8	245	245
ITR512	-	12	245	245
ITR516	-	16	245	245
ITR520	-	20	245	245
ITR524	-	24	245	245

Kombo Çıkış Modülü Fonksiyonellik Farklılıkları:

Cihaz	Dönüştürücü Sayısı	Çalışma Saati Sayıcısı	Lojik Kapılar
ITR504	4	ok	4
ITR508	4	ok	4
ITR512	4	ok	4
ITR516	8	ok	4
ITR520	8	x	4
ITR524	8	x	4

Türü	Tungsten	Tungsten (referans)	Elektronik Balast	LED (referans)	Floresan (referans)	Kapasitif Yük (referans)
Yük	3500 W 277 V AC	4000 W + 140 µF 277 V AC	16 A 277 V AC	600 W 220 V AC	1000 W + 120 µF 230 V AC	1000 W + 600 µF 250 V AC
Inrush (referans değer)	220 A	370 A	440 A	300 A	159 A	289 A

Sarım Gücü 50 ms

ANA FONKSİYONEL ÖZELLİKLER

- Kombo çıkış modülünün her çıkışı ile aydınlatma kontrolü yapılabilir.
- Kombo çıkış modülünün her çıkışı ile ısıtma kontrolü yapılabilir.
- Kombo modülün her çıkışı, 2 ardışık çıkışın mevcut olması, şartıyla, perde/panjur kontrolü yapılabilir.
- Perde/panjur 24 V konfigürasyonu, kombo modülün 4 çıkışı ile yapılandırılmaktadır. Ancak, (*)blokların ilk 4 çıkışı boştaysa bu mümkündür.
- 2 borulu fan coil konfigürasyonu, kombo modülün 4 çıkışı ile yapılabilmektedir. Ancak, (*)blokların ilk 4 çıkışı boştaysa bu mümkündür.
- 4 borulu fan coil konfigürasyonu, kombo modülün 5 çıkışı ile yapılabilmektedir. Ancak, (*)blokların ilk 5 çıkışı boştaysa bu mümkündür.
- Her bir çıkış için işlevler bunların yanı sıra zamanlama işlevleri, mantık kapıları, senaryolar, devre dışı bırakma işlevi, zorlama, çalışma saati sayacı, periyodik izleme ve geri bildirim telegramları için farklı konfigürasyonlar yapmak mümkündür.
- Elektrik kesintisine karşı önlem için son durum koruma bellek özelliği bulunmaktadır.

(*): Her bir blok, C1 çıkışından başlamak üzere 6 adet çıkıştan oluşur.

Muhtemel Bloklar : C1-C6 , C7-C12, C13-C18, C19-C24.

MONTAJLAMA VE GÜVENLİK TALİMATLARI

- Cihaz, sadece yetkili bir elektrikçi veya yetkili personel tarafından kurulmalı ve çalıştırılmalıdır.
- Elektrik kurulumlarının planlanması ve inşası için, ilgili ülkenin yürürlükteki ilgili şartnameleri, kılavuzları ve yönetmeliklerine uyulmalıdır.
- Ana voltajı (230 V AC) veya başka herhangi bir harici voltajı KNX veriyolunun herhangi bir noktasına bağlanılmamalıdır.
- Harici bir voltaj kaynağı bağlamak KNX sistemini tehlikeye atabilmektedir. Kurulum sırasında bu nokta göz ardı edilmemelidir.
- 230 V AC gerilim kabloları ve KNX veri yolu arasında yeterli yalıtım olduğundan emin olunmalıdır.
- Cihaz, doğrudan güneş ışığına, yağmura veya yüksek neme maruz bırakılmamalıdır.
- Cihaz mutlaka temiz, yumuşak ve nemli bir bezle temizlenmelidir.
- Cihaz zarar verebilecek aerosol spreyler, çözücüler veya aşındırıcılar kullanılmamalıdır.
- Cihaz, sadece kuru yerlerde ve 35 mm DIN rayına montaj yapılmalıdır (TH 35).
- Cihazın erişilebilirliği ve görsel kontrolünün yapılabilmesi için erişimi kolay bir yerde bulunması gerekmektedir.
- Vidalama gücü 0,5 Nm'dir.

KNX BUS HATTI BAĞLANTISI & PROGRAMLAMA

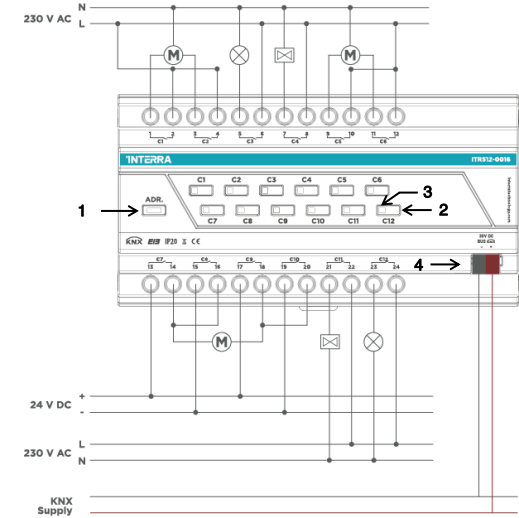

(1) Fiziksel Adres Butonu

Bu buton cihazlara fiziksel bir adres vermek ve KNX bus hattı varlığını doğrulamak için kullanılır. Kırmızı LED'in yanması, KNX veri yolu varlığını ve cihazın fiziksel adresleme durumunda olduğunu gösterir.

(2) Manuel Kontrol Butonu

Cihazdaki butonlar üzerinden çıkışlara bağlı yükler kontrol edilebilmektedir. Bu manuel kontrol, KNX veriyolundan gelen komutlardan daha önceliklidir.

(3) LED Göstergesi

LED butonu çıkışların durumunu gösterir. Yeşil LED yandığında, çıkış röleleri kapanır.

(4) KNX Konektörü

KNX bus hattının bağlantısı, cihazın gönderiminde dahil olan terminal bloğu(siyah/kırmızı) ile yapılır ve kasa yuvasına yerleştirilir.

STANDARTLAR VE UYUMLULUK

CE: Cihaz, Elektromanyetik Uyumluluk Direktifi (2004/108/EC) ve Düşük Voltaj Direktifi (2006/95/EC) ile uyumludur.

Testler şu standartlara göre yapılmıştır:

EN IEC 62368-1:2020

EN 50561-1:2013

KNX Combo Schaltaktor

BESCHREIBUNG

Der Kombi-Schaltaktor ist ein vielseitiges Gerät, das eine Vielzahl von Konfigurationen ermöglicht. Das Kombigerät soll alle Automatisierungsanforderungen in einem intelligenten Gebäude für einen sicheren und effizienten Betrieb abdecken. Die Kommunikation der Geräte über den KNX-Bus ermöglicht den Informationsaustausch mit KNX-Sensoren und die Integration in ein Gebäudemanagementsystem. Die Kombination wurde für die umfassende Steuerung im Wohn- und Hotelbereich entwickelt. Der Einsatz dieser Geräte gewährleistet eine effiziente Verwaltung und Bereitstellung von Räumen. Die manuelle Steuerung der Ausgänge ist über die Drucktasten am Gerät möglich. Es ermöglicht die Steuerung der Ausgänge, wenn Buskommunikationsfehler zwischen Geräten auftreten. Der Kombi Aktor wird über den KNX mit Strom versorgt und benötigt somit keine externe Stromversorgung. Die komplette Konfiguration des Gerätes erfolgt über die ETS. Art und Anzahl der verfügbaren Objekte hängen von den Einstellungen mit der ETS ab.

Combo Ausgangsmodulfamilie

Gerät	Eingaben	Ausgänge	Gruppenzusatz (max.)	Zuordnungen
ITR504	-	4	245	245
ITR508	-	8	245	245
ITR512	-	12	245	245
ITR516	-	16	245	245
ITR520	-	20	245	245
ITR524	-	24	245	245

Unterschiede in der Funktionalität des Combo-Ausgangsmoduls:

Gerät	Anzahl	Arbeitszeit	Logik
ITR504	4	OK	4
ITR508	4	OK	4
ITR512	4	OK	4
ITR516	8	OK	4
ITR520	8	x	4
ITR524	8	x	4

Typ	Wolfram	Wolfram (Referenz)	Elektronischer Ballast	LED (Referenz)	Fourescent (Referenz)	Kapazitive Last (Referenz)
Belastung	3500 W 277 V AC	4000 W + 140 µF 277 V AC	16 A 277 V AC	600 W 220 V AC	1000 W + 120 µF 230 V AC	1000 W + 600 µF 250 V AC
Einschaltstrom	220 A	370 A	440 A	300 A	159 A	289 A

Spulenleistung 50 ms

HAUPTFUNKTIONELLE EIGENSCHAFTEN

- Mit jedem Ausgang des Kombi-Schaltaktors kann eine Beleuchtungssteuerung erfolgen.
 - Mit jedem Ausgang des Kombi-Schaltaktors kann eine Heizungssteuerung erfolgen.
 - Jeder Ausgang des Kombimoduls kann als Rollladen/Jalousie konfiguriert werden, sofern 2 aufeinanderfolgende Ausgänge verfügbar sind.
 - Rollladen-/Jalousie-24-V-Konfiguration kann mit 4 Ausgängen des Kombimoduls erfolgen. Es ist jedoch nur in den ersten vier Ausgängen der (*)-Blöcke verfügbar.
 - Die Konfiguration des Fan Coil mit 2 Rohren kann mit 4 Ausgängen des Kombimoduls erfolgen. Es ist jedoch nur in den ersten vier Ausgängen der (*)-Blöcke verfügbar.
 - Die Konfiguration des Fan Coil mit 4 Rohren kann mit 5 Ausgängen des Kombimoduls erfolgen. Es ist jedoch nur in den ersten fünf Ausgängen der (*)-Blöcke verfügbar.
 - Die Funktionalitäten für jeden Ausgang umfassen unter anderem Zeitfunktionen, Logikgatter, Szenen, Sperrfunktion, Zwangs-, Betriebsstundenzähler, periodische Überwachungen und unterschiedliche Konfigurationen für Rückmeldelegramme.
 - Speicher der letzten Situation bei Stromausfall.
- (*) : Jeder Block besteht aus jeweils 6 Ausgängen des Kombinationsmoduls, beginnend mit Ausgang C1.
Mögliche Blöcke: C1-C6, C7-C12, C13-C18, C19-C24.

MONTAGE UND SICHERHEITSHINWEISE

- Das Gerät darf nur von einer Elektrofachkraft oder autorisiertem Personal installiert und in Betrieb genommen werden.
- Bei der Planung und Errichtung elektrischer Anlagen sind die jeweils gültigen Vorgaben, Richtlinien und Vorschriften des jeweiligen Landes einzuhalten.
- Schließen Sie an keinem Punkt des KNX-Busses die Hauptspannung (230 V AC) oder andere externe Spannungen an.
- Durch den Anschluss einer externen Spannung kann das KNX-System gefährdet werden.
- Bitte vergessen Sie nicht, dieses Problem zu berücksichtigen.
- Achten Sie auf eine ausreichende Isolierung zwischen den 230-V-Wechselspannungsleitungen und dem KNX-Bus.
- Setzen Sie dieses Gerät keiner direkten Sonneneinstrahlung, Regen oder hoher Luftfeuchtigkeit aus.
- Verwenden Sie keine Aerosolsprays, Lösungsmittel oder Scheuermittel, die das Gerät beschädigen könnten.
- Montage nur an trockenen Orten und auf einer 35 mm DIN-Schiene (TH 35).
- Die Zugänglichkeit des Gerätes zur Bedienung und Sichtprüfung muss gewährleistet sein.
- Die Anschraubkraft beträgt 0.5 Nm.

ANSCHLUSS AN KNX-BUS & PROGRAMMIERUNG

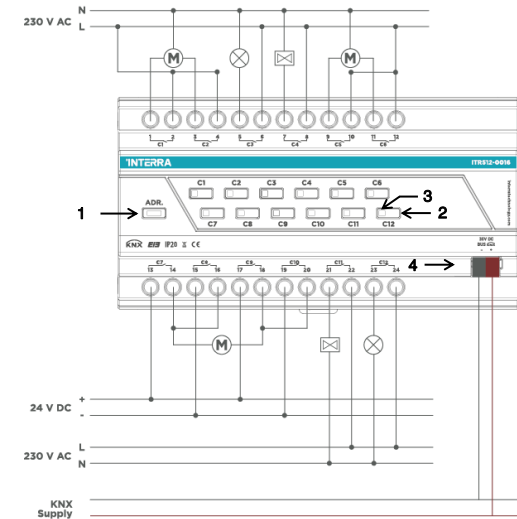

(1) Schaltfläche Physische Adresse

Mit dieser Schaltfläche können Sie Geräten eine physikalische Adresse zuweisen und die Buspräsenz überprüfen. Die eingeschaltete rote LED bedeutet das Vorhandensein des KNX-Busses und den Gerätestatus als physikalische Adressierung.

(2) Manuelle Steuertaste

Über die am Gerät vorhandenen Drucktasten können die an Ausgängen angeschlossenen Lasten gesteuert werden. Diese manuelle Steuerung hat Vorrang vor den Befehlen vom KNX-Bus.

(3) Status LED

Die Tasten-LED zeigt den Status der Ausgänge an. Wenn die grüne LED leuchtet, sind die Ausgangsrelais geschlossen.

(4) KNX-Anschluss

Der Anschluss der KNX-Busleitung erfolgt über die im Lieferumfang enthaltene Klemmleiste (schwarz/rot) und wird in den Steckplatz des Gehäuses gesteckt.

MARKIERUNGEN

CE: Das Gerät entspricht der Richtlinie zur elektromagnetischen Verträglichkeit (2004/108/EG) und der Niederspannungsrichtlinie (2006/95/EG).

Die Prüfungen erfolgen gem

EN IEC 62368-1:2020

EN 50561-1:2013 Standards.

DS260311006G

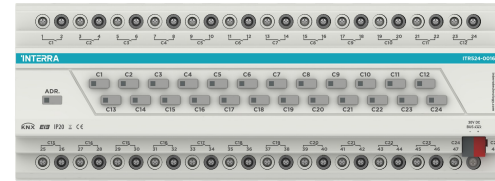

Produktcode	ITR5XX-0016
Stromversorgung	KNX Stromversorgung
Derzeitiger Verbrauch	Max. 20mA
Anzahl der Ausgänge	4, 8, 12, 16, 20 or 24
Ausgangsstrom	16 A @250 V AC, 120 oder 165 A Einschaltstrom
Inbetriebnahmemodus	S-Modus
Art des Schutzes	IP 20
Temperaturbereich	Betrieb (-10°C...70°C) Lagerung (-25°C...100°C)
Maximale Luftfeuchtigkeit	< 90 RH
Montage	DIN Schiene
Farbe	Hellgrau und Weiß
Maße	105 x 90 x 64 mm (W x H x D)-> 6 DIN Einheiten
4/8 outs	171 x 90 x 64 mm (W x H x D)->10 DIN Einheiten
12/16 outs	171 x 90 x 64 mm (W x H x D)->10 DIN Einheiten
20/24 outs	246 x 90 x 64 mm (W x H x D)->15 DIN Einheiten
Zertifizierung	KNX Zertifiziert
Aufbau	Konfiguration mit ETS

*XX : 04, 08, 12, 16, 20 oder 24.

Actionneur KNX

Combo

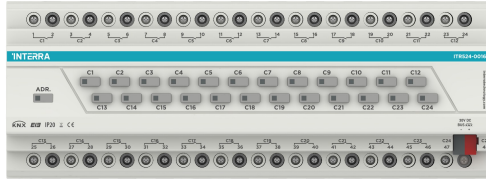

Code produit	ITR5XX-0016
Alimentation	Alimentation KNX
Consommation du courant	Max. 20mA
Nombre de sorties	4, 8, 12, 16, 20 or 24
Courant de sortie	16 A @250 V AC, 120 or 165 A inrush current
Mode de mise en service	S-Mode
Type de Protection	IP 20
Plage de Température	Fonctionnement (-10°C...70°C) Stockage (-25°C...100°C)
Humidité maximale de l'air	< 90 RH
Montage	DIN Rail
Couleur	Light Grey and White
Dimensions	
4/8 sorties	105 x 90 x 64 mm (W x H x D)-> 6 DIN units
12/16 sorties	171 x 90 x 64 mm (W x H x D)->10 DIN units
20/24 sorties	246 x 90 x 64 mm (W x H x D)->15 DIN units
Certification	Certifié KNX
Configuration	Configuration avec ETS

*XX : 04, 08, 12, 16, 20 or 24.

©2026 INTERRA



DESCRIPTION

L'actionneur COMBO est un appareil polyvalent qui permet une variété de configurations. L'appareil combiné est destiné à couvrir toutes les exigences d'automatisation dans un bâtiment intelligent pour des opérations sûres et efficaces. La communication des appareils via le bus KNX permet les échanges d'informations avec les capteurs KNX et l'intégration avec un système de gestion technique du bâtiment. Le combo a été développé pour fournir tout le contrôle dans les secteurs de la résidence et de l'hôtellerie. L'utilisation de ces appareils garantit une gestion et une mise à disposition efficaces des salles. Le contrôle manuel des sorties est possible grâce aux boutons poussoirs sur l'appareil. Il permet le contrôle des sorties lorsque des pannes de communication bus entre les appareils se produisent. L'actionneur combo est alimenté par le KNX et n'a donc pas besoin d'alimentation externe. La configuration complète de l'appareil est effectuée via ETS. Le type et le nombre d'objets disponibles dépendent des réglages avec ETS.

Famille de modules de sortie Combo

Produit	Entrées	Sorties	Add de Groupe	Attributions (Max)
ITR504	-	4	245	245
ITR508	-	8	245	245
ITR512	-	12	245	245
ITR516	-	16	245	245
ITR520	-	20	245	245
ITR524	-	24	245	245

Différences de fonctionnalité du module de sortie Com-

Produits	Nombre de Convertisseurs	Compteur d'heures de travail	Portes logiques
ITR504	4	ok	4
ITR508	4	ok	4
ITR512	4	ok	4
ITR516	8	ok	4
ITR520	8	x	4
ITR524	8	x	4

Type	Wolfram	Wolfram (Référence)	Ballast élec-tronique	LED (Référence)	Fourescent (Référence)	Charge capacitive (Référence)
Charge	3500 W 277 V AC	4000 W + 140 µF 277 V AC	16 A 277 V AC	600 W 220 V AC	1000 W + 120 µF 230 V AC	1000 W + 600 µF 250 V AC
Courant d'appel (valeur de référence)	220 A	370 A	440 A	300 A	159 A	289 A

Puissance de la bobine 50 ms

PRINCIPALES CARACTERISTIQUES FONCTION-

- Le contrôle d'éclairage peut être effectué avec chaque sortie de l'actionneur combo.
 - Le contrôle du chauffage peut être effectué avec chaque sortie de l'actionneur combo.
 - Chaque sortie du module combo peut être configurée en volet/store à condition que 2 sorties consécutives soient disponibles.
 - La configuration volet/store 24 V peut se faire avec 4 sorties du module combo. Cependant, il n'est disponible que dans les quatre premières sorties des blocs (*).
 - La configuration du ventilateur-convecteur 2 tubes peut être avec 4 sorties du module combo. Cependant, il n'est disponible que dans les quatre premières sorties des blocs (*).
 - La configuration du ventilateur-convecteur 4 tubes peut être avec 5 sorties du module combo. Cependant, il n'est disponible que dans les cinq premières sorties des blocs (*).
 - Les fonctionnalités de chaque sortie comprennent entre autres des fonctions de temporisation, des portes logiques, des scènes, une fonction de blocage, un forçage, un compteur d'heures de travail, une surveillance périodique et différentes configurations pour les télégrammes de retour.
 - Mémoire de la dernière situation en cas de panne de courant.
- (*): Chaque bloc se compose de toutes les 6 sorties du module combiné qui démarre à partir de la sortie C1.

Blocs possibles: C1-C6, C7-C12, C13-C18, C19-C24.

INSTRUCTIONS DE MONTAGE ET DE SÉCURITÉ

- L'appareil ne peut être installé et mis en service que par un électricien qualifié ou un personnel autorisé.
- Pour la planification et les installations électriques, les spécifications, directives et réglementations en vigueur dans le pays respectif doivent être respectées.
- Ne connectez la tension principale (230 V AC) ou toute autre tension externe à aucun point du bus KNX.
- La connexion d'une tension externe peut mettre le système KNX en danger. S'il vous plaît, n'oubliez pas de considérer cette question.
- Assurez-vous qu'il y a une isolation suffisante entre les câbles de tension AC 230 V et le bus KNX.
- N'exposez pas cet appareil à la lumière directe du soleil, à la pluie ou à une forte humidité.
- N'utilisez pas d'aérosols, de solvants ou d'abrasifs qui pourraient endommager l'appareil.
- Installation uniquement dans des locaux secs et sur rail DIN 35 mm (TH 35).
- L'accessibilité de l'appareil pour le fonctionnement et l'inspection visuelle doit être assurée.
- Le couple de serrage est de 0,5 Nm.

CONNEXION AU BUS KNX & PROGRAMMATION

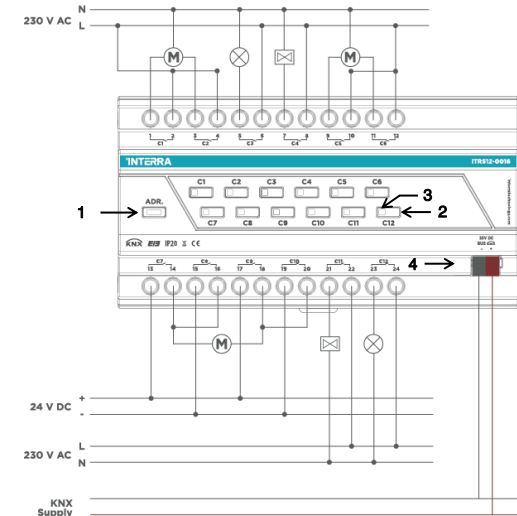

(1) Bouton d'adresse physique

Ce bouton permet de donner une adresse physique aux appareils et de vérifier la présence du bus. La led rouge allumée signifie la présence du bus KNX et l'état de l'appareil en tant qu'adressage physique.

(2) Bouton de contrôle manuel

Via the push buttons present on the device, the loads connected to outputs can be controlled. This manual control has priority over the commands from the KNX bus.

(3) Voyant d'état LED

La LED du bouton indique l'état des sorties. Lorsque la LED verte est allumée, les relais de sortie sont fermés.

(4) Connecteur KNX

MARQUAGE

CE: L'appareil est conforme à la directive sur la compatibilité électromagnétique (2004/108/CE) et à la directive sur la basse tension (2006/95/CE).

Les tests sont effectués selon

EN IEC 62368-1:2020

EN 50561-1:2013 standards.

DS260311006G